**SERIE: GAMMA III HOCHGESCHWINDIGKEITS-
TYP: KEANG 100/8 GUMMIERER FÜR RUNDE DECKEL**

Der modular aufgebaute Gummierautomat verfügt über 8 Arbeitsstationen zur Applikation von Dichtmitteln / Plastisol auf runde Falzdeckel mit großer Geschwindigkeit.

Die bewährten GAMMA III zeichnen sich durch die Verwendung von hochwertigen Bauteilen und geringer Wartung aus.

Aufgrund des modularen Aufbaus der Maschine können verschieden Arbeitsgänge durchgeführt und sowohl auch verschiedene Formate bearbeitet werden.



FUNKTION

- Die Deckel werden mit Spreizmagneten (Weißblech) bzw. Strangzuführung (Aluminium) vereinzelt und über 3-fach Abteiler dem Karussell zugeführt.
- Das Einspritzen des Dichtmittels erfolgt mit elektronisch gesteuerten Pistolen auf 8 Arbeitsstationen.
- weitere Verkettung mit Vakuum- oder Gurtbandförderer

VORTEILE

TECHNOLOGIE

- elektronisch gesteuerte Pistolen
 - Realisierung genauer Sprühabstände durch 2 einstellbare Elektromagneten
 - Geschwindigkeitsabhängige Steuerung
 - Applikation des Dichtmittels einstellbar über den Servoantrieb für den Nadelhub
- winkelgenaues Gummieren
- variable Arbeitsgeschwindigkeiten
- optimierte Geschwindigkeit der unteren Drehteller

DESIGN VORTEILE

- kompakte Bauweise
- geeignet für runde Falzdeckel, Deckelringe
- Module für weitere Operationen oder zur Leistungssteigerung können ergänzt werden
- schnelles Anpassen auf neuen Durchmesser durch voreingestellte Zuführ- bzw. Transfereinheit und angepasste Düseneinstellung
- gute Zugänglichkeit

LAYOUT

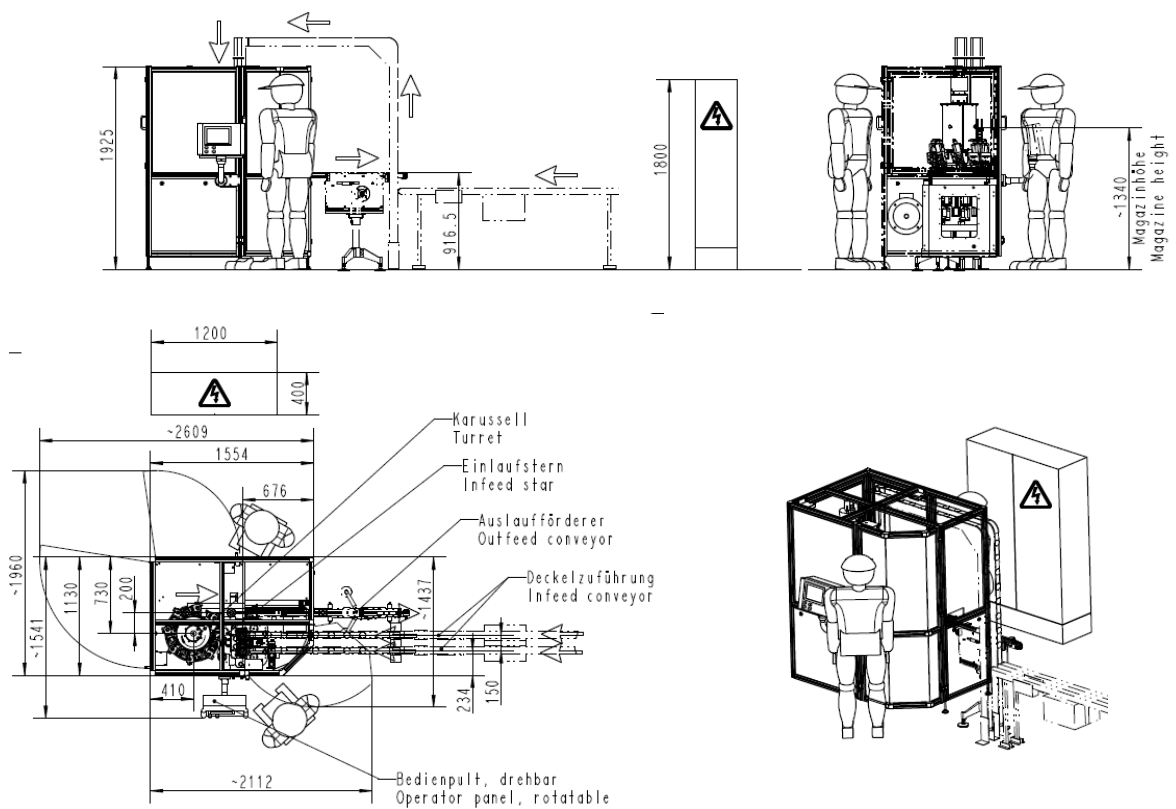

SICHERHEITS- STANDARDS

Maschinenrichtlinie 98/37 EG

TECHNISCHE DATEN

	KEANG 100/4	KEANG 100/8
Leistung	800 epm*	1600 epm*
Anzahl der Stationen	4	8
Produkte	Deckel, Deckelringe, PeelOff-Deckel	
Durchmesser	30 – 105 mm** vorliegendes Werkzeug DIA 73 mm	
Materialspezifikation	Weißblech oder Aluminium	
Blechdicke	0,12 – 0,25 mm**	
Dichtmittel	WBS / SBC, Plastisol	
Druckluftanschluss	G1/2"; 0.6 MPa; 6 bar; 87 psi	
Masse	1700 kg	
Maschinenabmessungen	1551 x 1960 x 1950 mm	
Auslaufhöhe	916 mm**	

* Abhängig von den Produktabmessungen

** Weitere Formate auf Anfrage

KONTAKT

**Gebr. Leonhardt
GmbH & Co. KG
Blema Kircheis**
Erdmann-Kircheis-Str. 13-15
D – 08280 Aue Germany

Reimar Frieß
E-mail: friess@blema-kircheis.de
Website: www.blema.de
Tel.: +49 (0) 3771 278 220
Mobile: +49 173 278 0867

Manuela Stierand
E-mail: m.stierand@blema-kircheis.de
Website: www.blema.de
Tel.: +49 (0) 3771 278 227
Fax: +49 (0) 3771 278 241